

Warunki zabudowy

Przeciwpozarowa brama przesuwna pionowa

GGG EI 120

Podane warunki zabudowy określają podstawowe wymagania dotyczące niezbędnej przestrzeni do montażu bramy. Inne wymiary bądź nietypowe wymagania określone są indywidualnie.

GGG EI 120 z napędem hydraulicznym

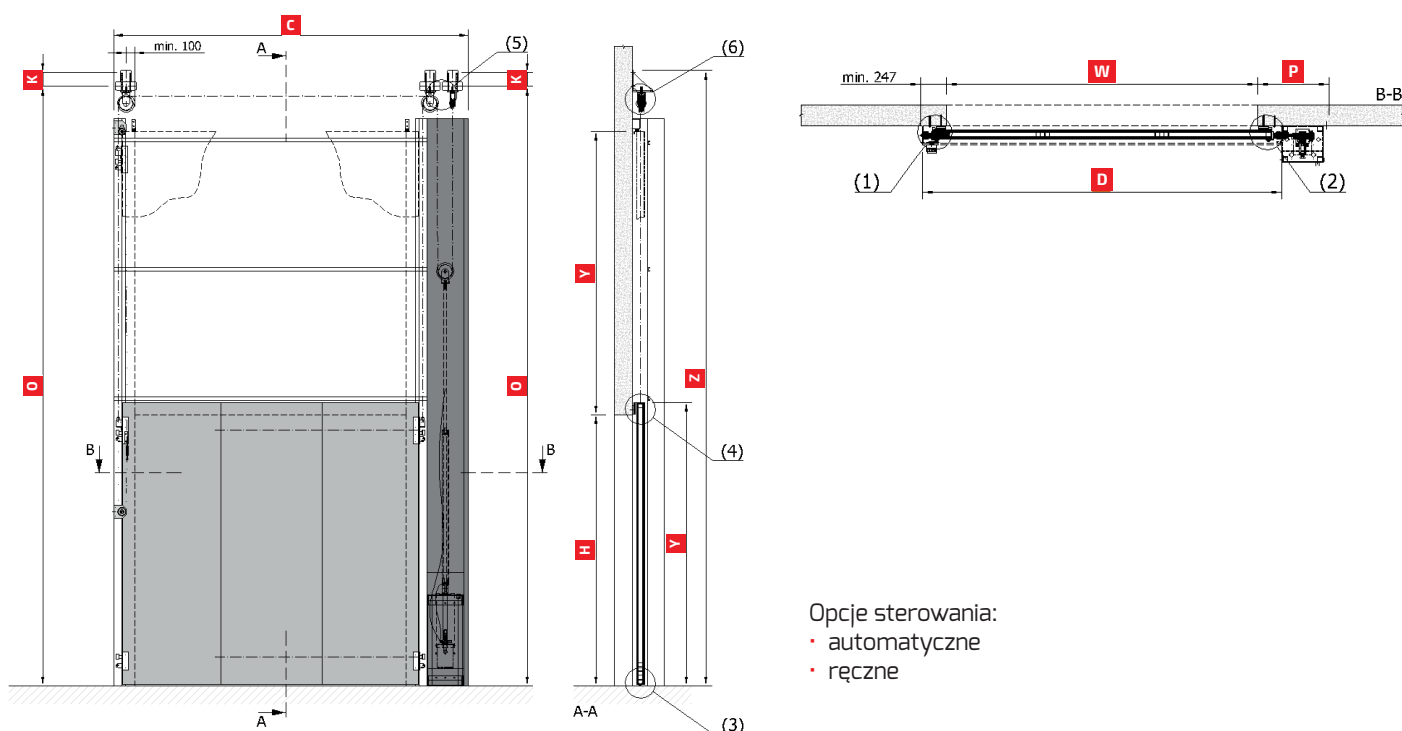

Opcje sterowania:

- automatyczne
- ręczne

W	szerokość otworu [mm]	
H	wysokość otworu [mm]	
Y	dojazd skrzydła	= H + 135 mm
D	zewnętrzny rozstaw prowadnic	= W + 2x min. 230 mm (+ 2x 17 mm śruba)
C	szerokość całkowita	= W + min. 247 mm + P
A	wysokość pionowej części konstrukcji stalowej	= O – 60 mm
K	rozstaw punktów mocujących konsoli	= (m ≤ 1000 kg) => 155 mm; (m > 1000 kg) => 230 mm
O	oś mocowania konsol	= H + Y + min. 485 mm
P	szerokość zabudowy	= 685 mm
Z	wysokość całkowita	= (m ≤ 1000 kg) => O + 175; (m > 1000 kg) => O ₁ + 250 mm
E	krawędź konstrukcji stalowej	= P – 80 mm

Minimalna wysokość $H_{\min} = 2000$ mm. Mniejsze wymiary po konsultacji z producentem.
Waga skrzydła bramy = 70 kg/m²

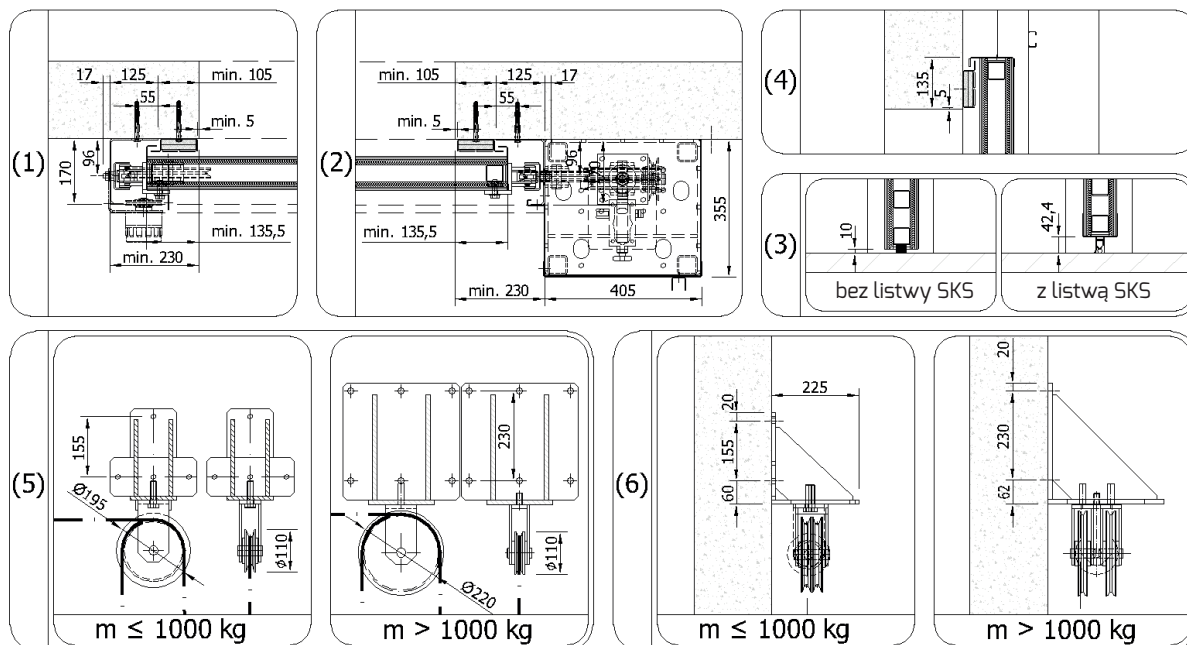

Minimalne wymagane wymiary konstrukcji stalowej

$m > 1000$ kg
 $m \leq 1000$ kg

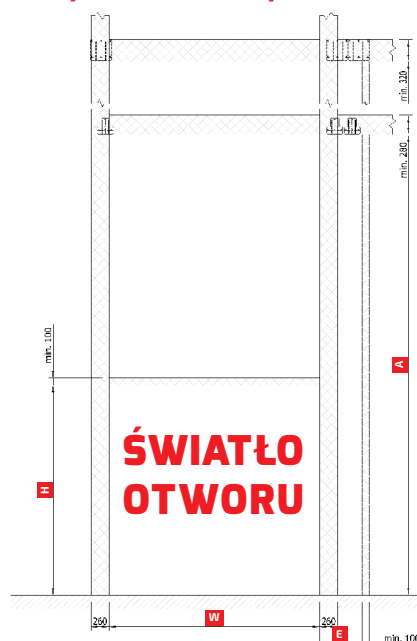

Konstrukcja stalowa musi spełniać wymogi odpowiedniej odporności ogniowej. Ocena nośności konstrukcji powinna zostać zatwierdzona przez statyka z uwzględnieniem wagi bramy. Dotyczy $W/H \leq 1,3$.



Zabezpieczenie ppoż. konstrukcji stalowej leży po stronie wykonawcy.



Konsole bramy należy mocować:

- właściwymi śrubami kotwiącymi do ścian z betonu lub cegły pełnej
- poprzez ścianę w przypadku bloczków silikatowych, gazowych lub klinkierowych
- do odpowiednio przygotowanej konstrukcji stalowej w przypadku ścian lekkich lub wykonanych z płyty warstwowej



Powierzchnia ścian i posadzki powinna być równa z tolerancją 3mm/m



Zmiany techniczne zastrzeżone



somati system
 BRAMY PRZECIWPÓŻAROWE

Somati System Polska Sp. z o.o. Sp. k.
 ul. A. Osieckiej 2,
 45-807 Opole

somati@somati-system.pl
 Tel: 77 4531602
www.somati-system.pl